

DESIGN MANAGER

SISTEMA ARREDO

Tecnico superiore per il design
sostenibile e l'innovazione nel settore
legno e arredamento



ITS **med**
ACADEMY

**INTERIOR
DESIGN
PROCESSI
PRODUTTIVI**



**“ Alta formazione per i
Manager delle
tecnologie made in
Italy. Questo è ITS
Red Academy! ”**



COS'È UN ITS ACADEMY?

ITS Red Academy è il **biennio post diploma** voluto dal MIM (Ministero dell'Istruzione e del Merito), e dalle Regioni Veneto e Lombardia.

ITS Red Academy è un **modello formativo unico** che permette di coniugare **conoscenza tecnica** e **inserimento professionale**.

I corsi biennali hanno l'obiettivo di preparare i **Tecnici Superiori** della bioedilizia, degli impianti, delle costruzioni, della sostenibilità, del marketing e del design.

Come? Attraverso il **dialogo con realtà imprenditoriali** che partecipano attivamente alla didattica e accolgono i Red Manager in azienda.

NUMERI

- 2 anni di alta formazione teorica e pratica
- 1170 ore di attività didattica
- 630 ore di stage
- 550 studenti in formazione
- 330 docenti

RISULTATI

- Alta formazione Tecnica
- Partnership con aziende del territorio per attività di stage.
- Diploma ministeriale 5° livello EQF
- Europass e attestati di competenza professionale aggiuntivi
- Contributo per l'alloggio



**90% DI STUDENTI OCCUPATI
ENTRO UN ANNO DAL DIPLOMA**

I piani di studio dei corsi ITS Red Academy sono realizzati **per offrire un percorso formativo orientato verso il mondo del lavoro** sulla base delle competenze ricercate dalle aziende. Gli studenti hanno a disposizione docenti provenienti per il **70% dal mondo delle imprese** e per il **30% da Istituti Tecnici e Università**: il mix perfetto tra lavoro e alta formazione.

Gli **Enti locali** e il **MIM** hanno certificato il **ruolo fondamentale degli ITS Academy** nella formazione e **occupazione dei giovani** sulla base del modello europeo e delle Fachhochschule tedesche.

DESIGN MANAGER

CORSO BIENNALE

Il **Design Manager** è una figura di alta professionalità da inserire all'interno di una **azienda di arredamento** con un ruolo di forte responsabilità nell'ambito dell'ufficio **progettazione-design** e dell'ufficio **tecnico-produzione**.

Un esperto che unisce la tecnica con la conoscenza dei principali sistemi di progettazione, le teorie e le tecniche del product & interior design, le necessità della produzione.

COSA SA FARE IL MARKETING MANAGER?

- ▶ Applica i principali sistemi di **progettazione del design degli interni**;
- ▶ Progetta soluzioni di interni;
- ▶ Padroneggia **software dedicati di CAD 2D e 3D**, modellazione e rendering e realtà virtuale aumentata;
- ▶ Seleziona materiali e finiture in base alle loro prestazioni;
- ▶ **Gestisce i software CAD/CAM** conoscendo nei dettagli i processi di produzione;
- ▶ Applica le metodologie del **lean thinking & project management**;
- ▶ Opera agevolmente con il web e conosce tutte le **tecniche di ricerca di marketing**;
- ▶ Collabora alla definizione del **piano di marketing e di comunicazione** sul prodotto/servizio;
- ▶ **Gestisce il rapporto con il cliente**, dall'offerta/progettazione, all'acquisizione dell'ordine.

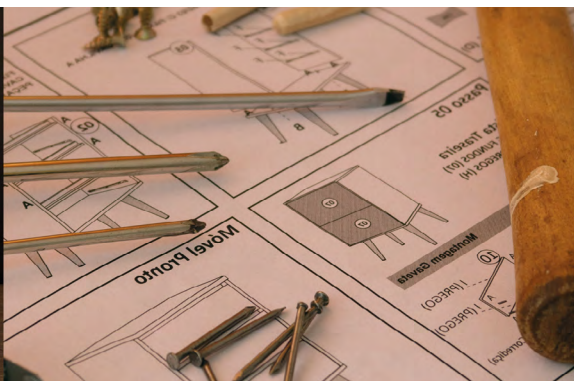

COSA STUDIARAI?

UNITÀ FORMATIVE

Un **percorso formativo** specifico sull'interior design, con conoscenza del **marketing** senza dimenticare la **tecnica**:

- ▶ Inglese
- ▶ Informatica di base
- ▶ Grafica computerizzata
- ▶ Processi produttivi
- ▶ Interior design
- ▶ Tecnologia dei materiali per l'arredo
- ▶ Sicurezza
- ▶ Comunicazione efficace, abilità relazionali
- ▶ Tecniche di vendita e negoziazione
- ▶ Metodologie per la ricerca di mercato
- ▶ Direct e Web marketing
- ▶ Ambiente
- ▶ Organizzazione aziendale
- ▶ Project management
- ▶ Workshop Design
- ▶ Workshop Nuovo prodotto
- ▶ Workshop Commessa Aziendale
- ▶ autoimprenditorialità

CERTIFICAZIONI AGGIUNTIVE



Corso sicurezza nei luoghi di lavoro (propedeutico allo stage) = 16 h

Corso addetto al primo soccorso = 12 h

Corso di formazione antincendio livello 2 = 8 h

Corso Rinocheros = 42 h

Corso Cad/Cam = 50 h

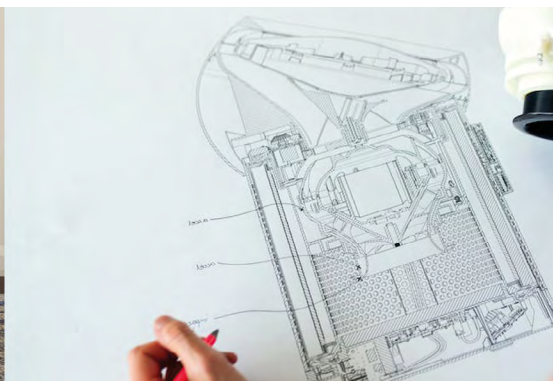

SBOCCHI OCCUPAZIONALI

Potrai operare nella **gestione del processo di creazione e produzione** di prodotti di **design** come Tecnico esperto in:

- **Aziende di settore arredo**
- **Studi professionali**



COME ISCRIVERSI?

Per diventare un **Design Manager** occorre seguire questi passaggi:

1.



Pre-iscrizione

Compila la tua domanda su itsred.it nei mesi di **gennaio-luglio**.

2.



Selezione

La selezione prevede tre passaggi essenziali:

- ▶ **valutazione della pre-iscrizione**
- ▶ **superamento di un test**
- ▶ **colloquio attitudinale**

Le selezioni si svolgeranno nel mese di **luglio**.

3.



Ammissione e Iscrizione

La **graduatoria** verrà pubblicata su itsred.it il **giorno successivo alle selezioni**.

A partire da questa data, puoi entrare nel **mondo ITS Red Academy** completando la procedura.

Il **contributo annuo di frequenza** è di **650€**.*

- ▶ **1ª rata:** di **325€**, da versare al superamento dell'esame di ammissione;
- ▶ **2ª rata:** di **325€**, da versare **dopo l'avvio del corso** e comunque **non oltre il mese di dicembre del 1° anno**.

*Ai versamenti va aggiunta l'**imposta di bollo** pari a 2€.

Sono previste **esenzioni** su presentazione della **documentazione ISEE**.



LE SEDI

Il corso è attivo nella sede di:

VERONA | Corso Porta Nuova 66 – ITS Cangrande Della Scala

TREVISO | Via Tronconi 22 – IIS ITG Andrea Palladio

PADOVA | Via S. Speroni 39/41 – ITT Belzoni

CONTATTI

Segreteria Generale ITS Red Academy - Padova

orientamento@itsred.it | segreteria@itsred.it

T. + 39 049 2138175

M. +39 338 2645173